

Insert 00 - Rond orientable 700

REF : IN000-R7

ENCASTRES

FR



↓ DESCRIPTION PRODUIT

Ce mini encastré LED rond spécifiquement développé pour l'éclairage de précision et d'accentuation permet un éclairage de qualité avec un rendement et une fiabilité inégalés. La combinaison de l'excellence de ses performances, de sa miniaturisation et de son design discret permet de l'intégrer très facilement dans des vitrines, meubles de présentation et petits volumes.

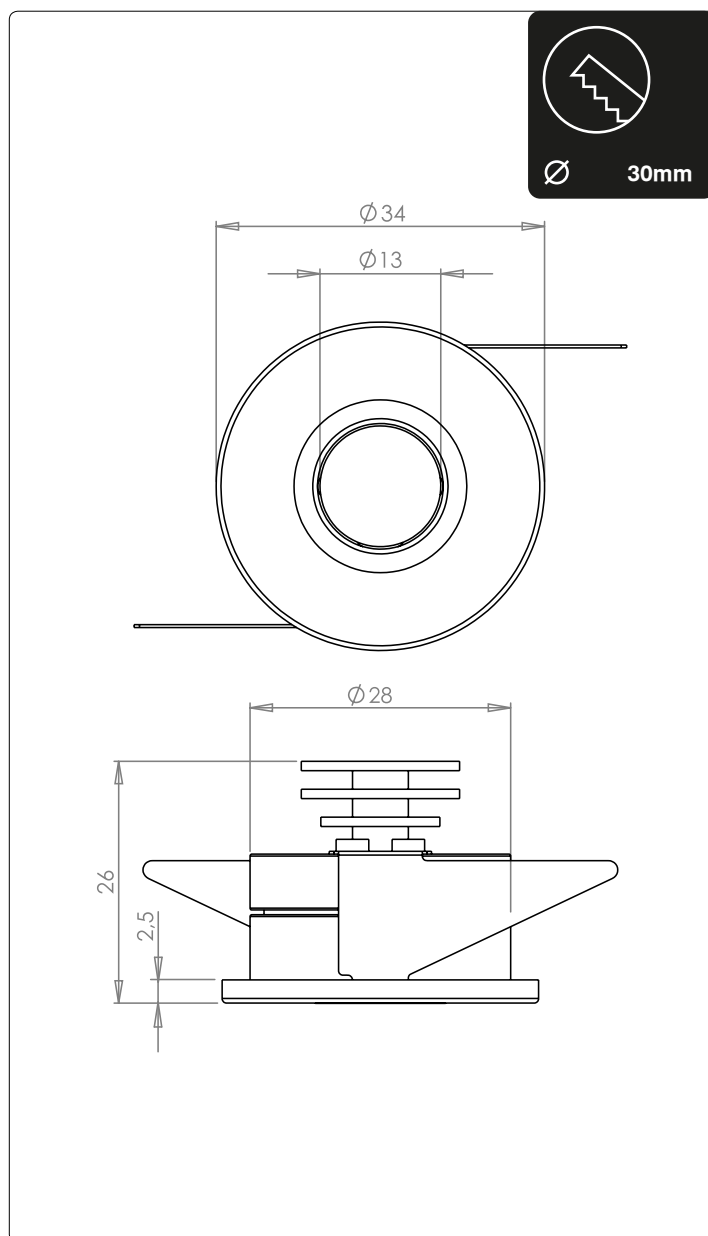

↓ PUISSANCE

2,1W

↓ LUMENS

200lm

↓ IRC

IRC80

IRC90

↓ ALIMENTATION

700mA

↓ GRADATION



DMX

↓ DEGRÉS

16°

24°

40°

ELL

↓ INDICE DE PROTECTION

IP 40

↓ USAGE / UTILISATION



↓ TEMPÉRATURES DE COULEUR

2400K

2700K

3000K

3500K

4000K

5000K

↓ NORMES ET SÉCURITÉ

EN 62471

EN 60598-1

EN 60598-2

CE

ETL

III

↓ COLORIS

BK

WH

AL

CH

GO

RAL COLOURS

Insert 00 - Rond orientable 700

REF : IN000-R7

ENCASTRES

FR

↓ SOURCES

- Flux lumineux selon spécifications LED : 200 lumens;
- Température de couleur : De 2400K à 5000K;
- Vieillessement : 70% du flux nominal après 25 000 heures.
- Indice de rendu des couleurs : IRC 80 ou IRC 90;

↓ OPTIQUES

- Lentille en PMMA (acrylique) efficacité $\approx 90\%$;
- Degrés disponibles : 16°, 24°, 40° et elliptique.

↓ ÉLECTRIQUES

- Alimentation en courant constant à 700mA;
- Liaison alimentation : Sortie fils polarisés à connecter;
- Puissance électrique lumineuse jusqu'à 2.1W max, hors alimentation;
- Classification électrique : Appareil TBTS classe III.

↓ MÉCANIQUES

- Dimensions : Diamètre 34mm, Hauteur hors tout 26mm;
- Orientation sur un angle total de 40°;
- Température ambiante d'utilisation : -5° +40°;
- Composant ROHS;
- Usage intérieur uniquement.

↓ SPÉCIFICITÉS

- Traitements électrolytiques possibles;
- Garantie 3ans.

↓ NOMENCLATURES

Référence produit	IN000				
Spécification produit	R7				
Colori	Noir	BK			
	Blanc	WH			
	Aluminium	AL			
	Chrome	CU			
	Or	CU			
	RAL	CU			
Température	2400K		24		
	2700K		27		
	3000K		30		
	3500K		35		
	4000K		40		
	5000K		50		
Degré	16°			16	
	24°			24	
	40°			40	
	Elliptique			EL	
RÉFÉRENCE	IN000-	R7-	BK-	24-	16

↓ CÔNE D'ÉCLAIREMENT

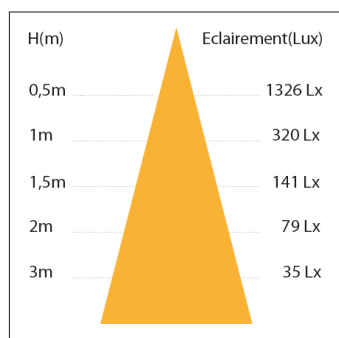

↓ DIAGRAMME POLAIRE

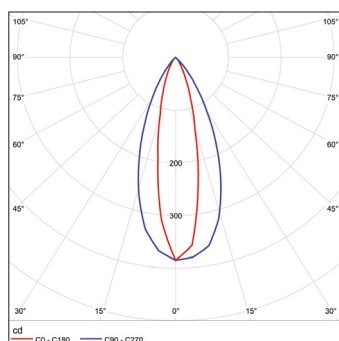

ACCESSOIRES

↓ CONNECTIQUES ALIMENTATION EN 24V



ACSC001COCIRCPXX700

Circuit piccolo avec gaine thermorétractable
pour MICRO C / INSERT 00-700